

Moteur à droite série 230

- 30 Nm (voir le tableau de conversion sur la page Information de référence)
- Testé pour la norme de durabilité SAE
- Taille compacte qui s'adaptera à l'espace existant
- Suppression standard des interférences radio
- Moteur et connecteurs étanches
- Disponible en parking dynamique et poursuite en mode mémoire jusqu'au parking
- Disponible en 12 et 24 V
- Disponible avec interrupteur bas ou haut
- Une variété de cordes adaptateurs en tire-bouchon est disponible
- * information de câblage sur la page de l'assemblage 230

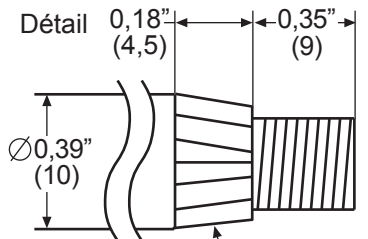
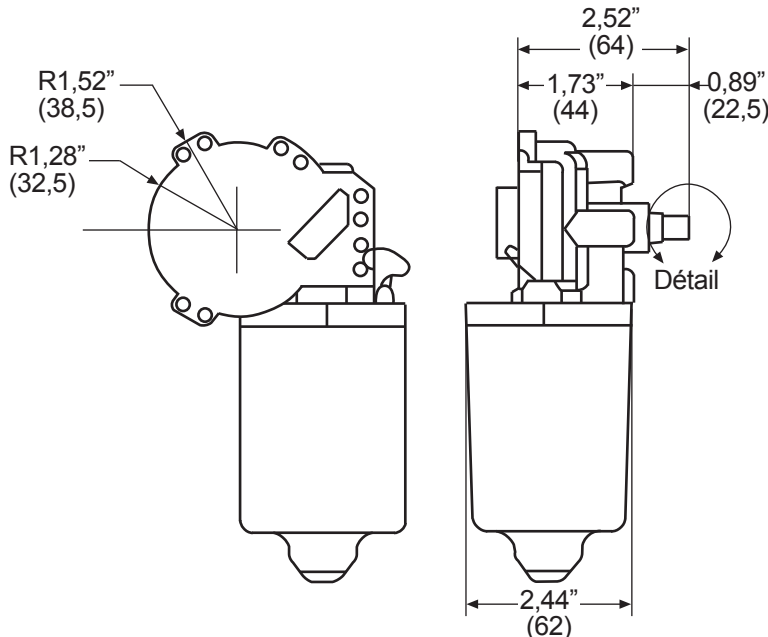
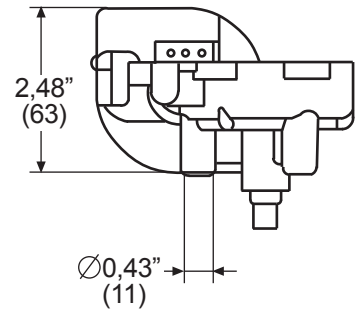
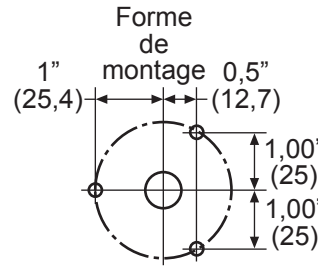
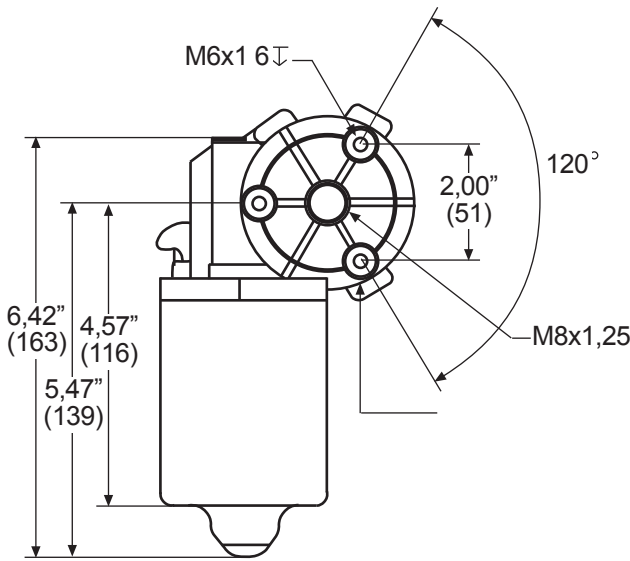
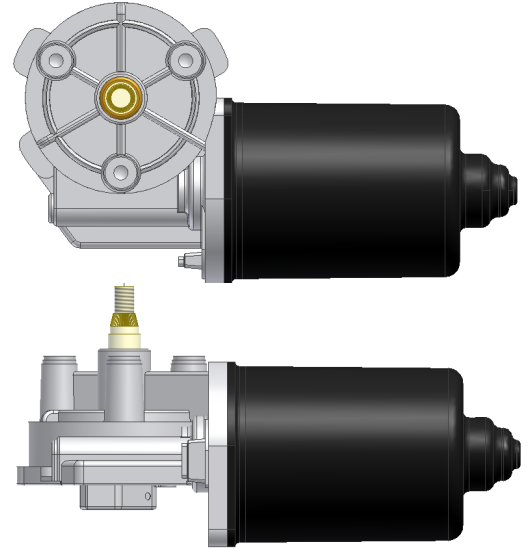
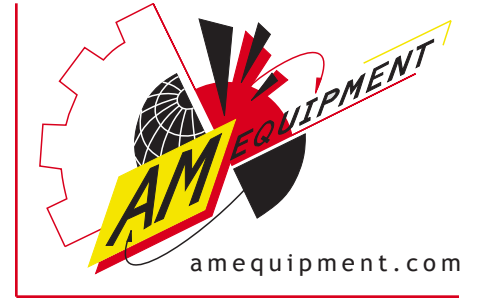

Numéros de pièce détachées:

230-2001	12V, parking dynamique	1	3
230-2002	24V, parking dynamique		
230-2003	12V, parking dynamique, interrupteur bas		
230-2004	24V, parking dynamique, interrupteur bas		
230-2005	12V, poursuite en mode mémoire au parking		
230-2006	24V, poursuite en mode mémoire au parking		
230-2007	12V, poursuite en mode mémoire au parking, interrupteur bas		
230-2008	24V, poursuite en mode mémoire au parking, interrupteur bas		

Note: Les moteurs à poursuite en mode mémoire au parking et à parking dynamique ne sont pas interchangeables