

Kit de bras d'entraînement ajustable série 230

Position de goupille « A » : 28-58°
 Position de goupille « B » : 35-70°
 Position de goupille « C » : non recommandée
 pour utilisation avec un bras d'entraînement
 ajustable

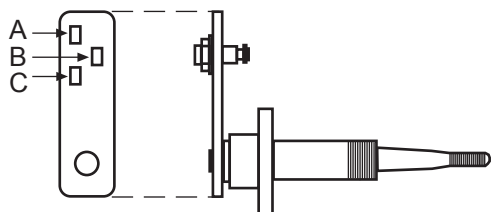
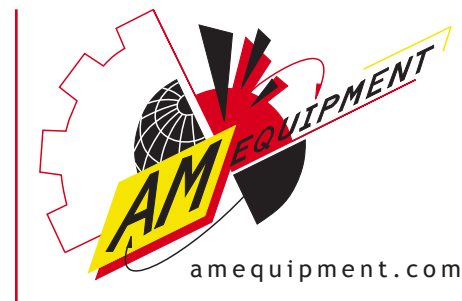

Consignes d'installation :

1. Assemblez le moteur d'essuie-glace et l'arbre pivot sur le support du moteur d'essuie-glace déjà assemblé et assurez-vous que la goupille dans l'arbre pivot se trouve en position « A » ou « B » (voir schéma).
2. À l'aide d'une alimentation 12 V, alimentez le moteur en connectant la source d'énergie aux connecteurs du moteur afin de le faire tourner en position basse (L), haute (H) et parking (P).
3. Après avoir mis le moteur en parking, installez la pièce du bras d'entraînement No 308-1032 sur l'arbre pivot, alignez la position parking (parking dans le sens, ou dans le sens, des aiguilles d'une montre) comme montré sur le schéma. Installez #308-1031 et #307-1094 sur #308-1032 tout en alignant. Maintenez #308-1032 avec une clé à ouverture variable et serrez l'écrou No 414-1004 jusqu'à 17 pied.livres (23 Nm) pour les moteurs 230 et 238.
4. Installez la glissière No 308-1031 sur le bras d'entraînement avec la rondelle frein No 414-1011 et le boulon No 414-1012. Serrez le boulon jusqu'à une position arbitraire sur la glissière (l'ajustement final sur la glissière s'effectuera plus tard).
5. Graissez les goupilles sur la glissière et l'arbre pivot avec une graisse automobile standard. Placez l'articulation No 307-1094 sur les goupilles et installez la rondelle No 414-1005 et la sauterelle de fixation No 407-1022 sur les deux goupilles pour attacher l'articulation.
6. Installez l'assemblage moteur d'essuie-glace sur le véhicule. Attachez le balai d'essuie-glace au bras d'essuie-glace, puis le bras d'essuie-glace à l'arbre pivot. Serrez l'écrou du bras d'essuie-glace (non montré) jusqu'à 10 pied.livres (14 Nm).
7. Faites fonctionner le moteur d'essuie-glace aux vitesses lente et rapide. À l'aide d'un tuyau d'arrosage, arrosez le pare-brise pour simuler des conditions pluvieuses. Assurez-vous que le balai d'essuie-glace n'entre pas en contact avec les pièces moulées du pare-brise. Ajustez l'angle d'essuyage du bras d'essuie-glace en desserrant #414-1011 et en glissant #308-1031 (voir schéma). Un ajustement du bras d'essuie-glace peut également être nécessaire. Resserrez le boulon à 14 Nm et faites tourner le système à nouveau. Répétez l'étape 7 jusqu'à l'obtention du mouvement d'essuyage désiré.

Kit du bras d'entraînement ajustable #308-1005 (remplace LE60000)

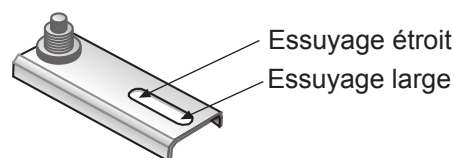
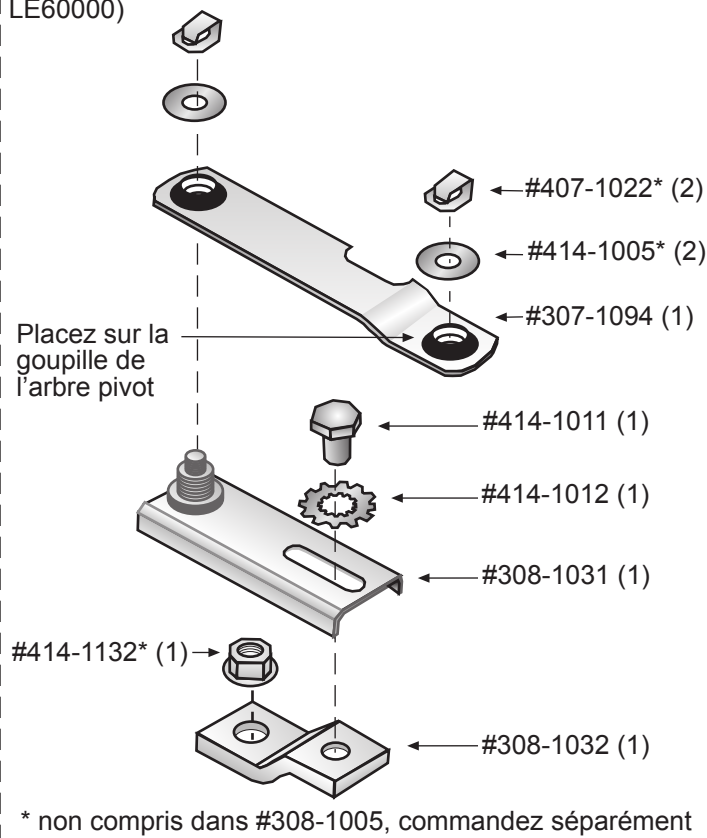

Dans le sens contraire des aiguilles d'une montre jusqu'à la position parking

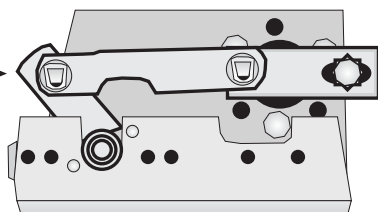

Dans le sens des aiguilles d'une montre jusqu'à la position parking

