

amequipment.com
 Tel : (541) 327-1546
 FAX: (541) 327-1548

Motor con eje recto

204-1021 El motor de climatización 204-1021 es diseñado para operación continua y fiable. Prestaciones incluyen doble cojinete de bolas, escobilla con 6000 horas de vida, supresión de ruido, armazón a troquel, reversible, y sin ventilación. Ventilación disponible a pedido.

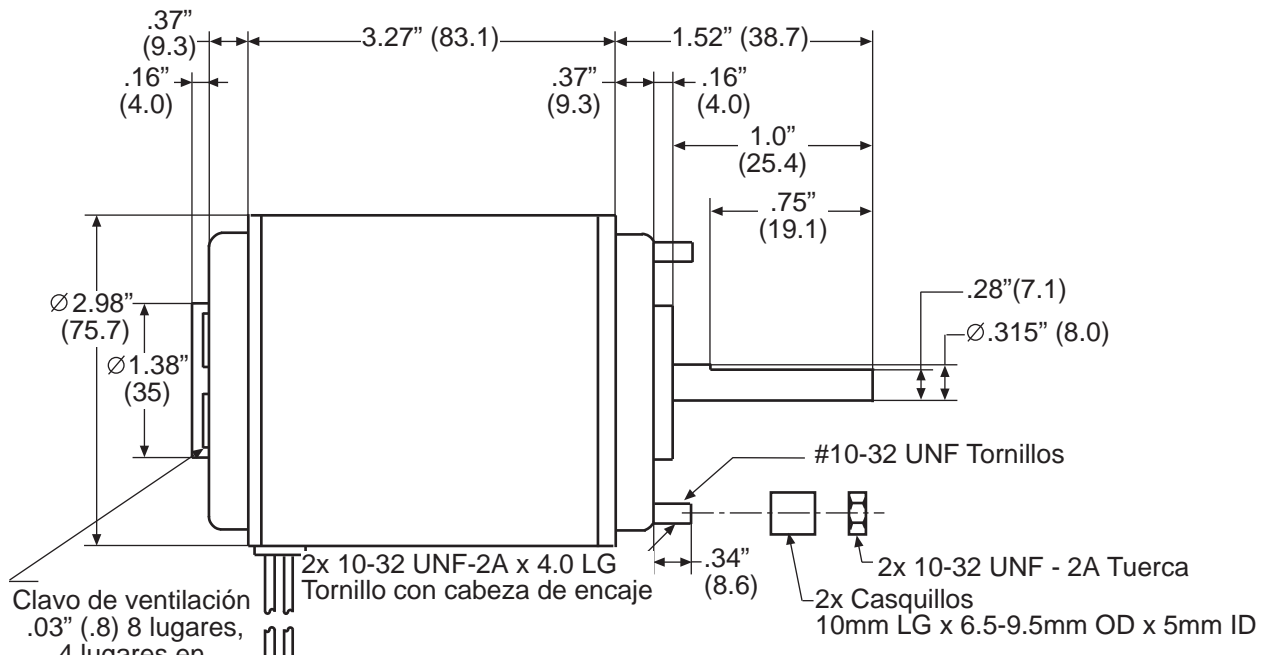
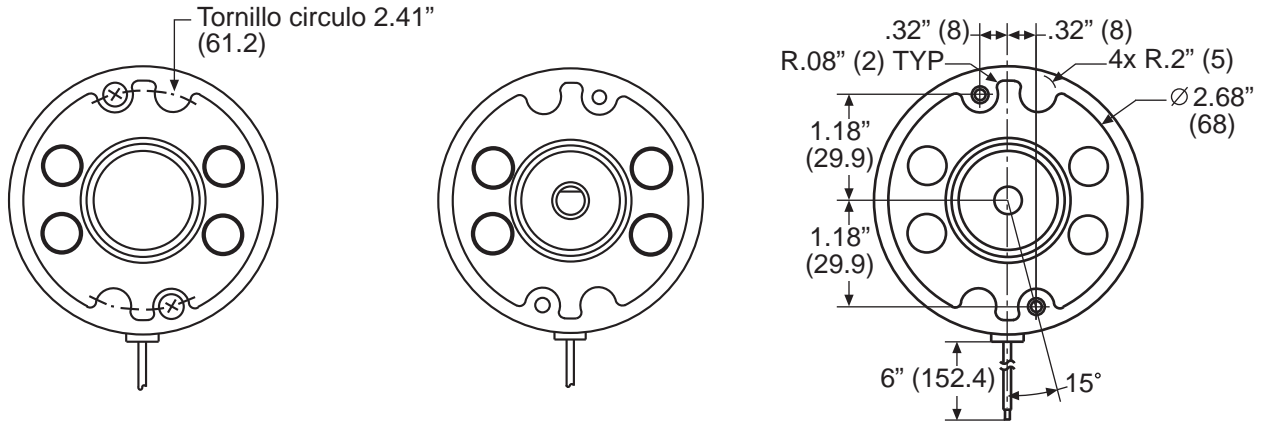

- D: Cable azul=batería positivo
Cable negro=batería negativo
- I: Cable negro=batería positivo
Cable azul=batería negativo

Accesorios:
 # 320-1221 Resistor independiente para operar 2 o 3 velocidades
 # 343-1001 12", 8mm cubo, ventilador de 3 paletas

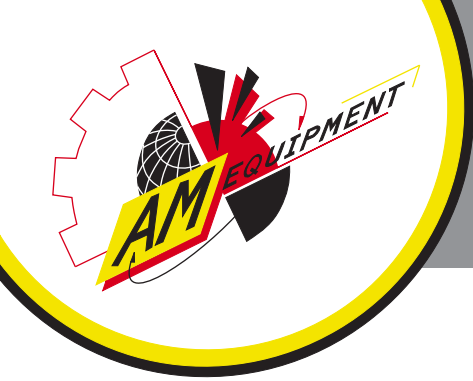

amequiment.com
 Tel : (541) 327-1546
 FAX: (541) 327-1548

Motor con eje recto

204-1021

Cableado con dos velocidades

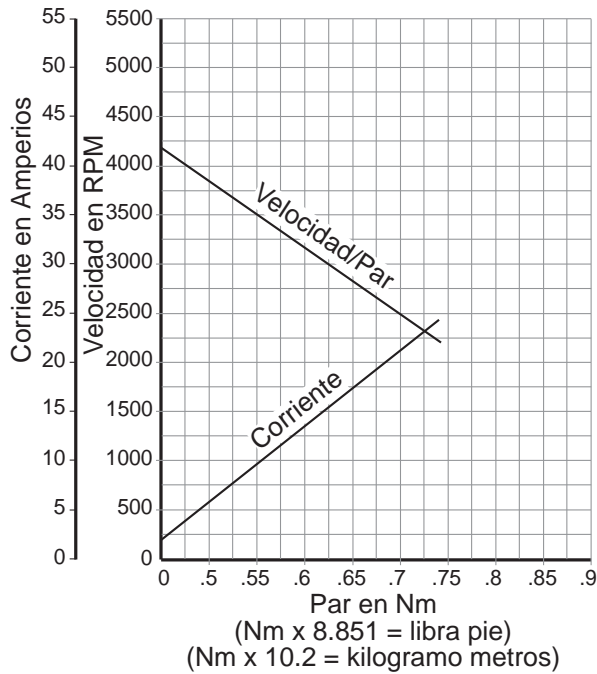
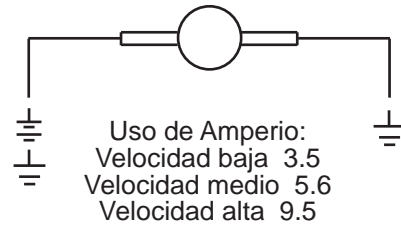
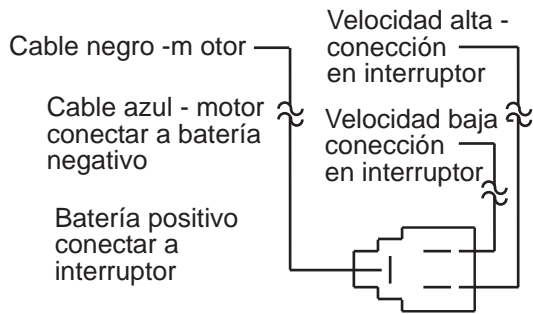

Giro del eje rotativo hacia la izquierda		
Sin Carga	Corriente (A)	0.9 - 1.1
	Vel. (rpm)	2900 - 3500
Carga Trabada	Par (Nm)	2.3 - 3.1
	Corriente (A)	58 - 70
Potencia	(W)	NO DATA
	Par (Nm)	NO DATA
Potencia Nominal	(W)	NO DATA
	Vel. (rpm)	NO DATA
	Corriente (A)	NO DATA
	Par (Nm)	NO DATA
Giro del eje rotativo hacia la derecha		
Sin Carga	Corriente (A)	0.9 - 1.1
	Vel. (rpm)	2900 - 3500
Carga Trabada	Par (Nm)	2.3 - 3.1
	Corriente (A)	58 - 70
Potencia	(W)	NO DATA
	Par (Nm)	NO DATA
Potencia Nominal	(W)	NO DATA
	Vel. (rpm)	NO DATA
	Corriente (A)	NO DATA
	Par (Nm)	NO DATA